



## YL-HBR-300

### 重型壓料輪 (選購配備)

最小木料厚度 2mm

精度 ±0.10mm

適合複合式地板

最大加工高度 200mm



### 鋸帶鬆緊及軌跡調整

● 鋸帶鬆緊調整只需轉動手輪即可輕易調整，並附有鬆緊指示尺，使操作者可依各種不同鋸帶材質，調整最適當的鋸帶鬆緊。

● 鋸帶軌跡可利用軌跡手輪調整。

### 簡易操控面板

● 本機標準配備數值控制器，鋸切厚度設定極方面，精度高。

● 無段送料速度採用變頻控制，速度顯示在面板上。

● 本機所有動作完全由面板控制，展現最方面的操控特性。

### 規格：

| 機型           | YL-HBR-300                                    |
|--------------|---|
| 最大木材縱面 (寬×高) | 12" × 12" (300 × 300 mm)                      |
| 可切削最小厚度      | 2 mm  |
| 鋸輪直徑         | 24" × 2 (600 mm × 2)                          |
| 鋸帶長度         | 183 - 7/8" ~ 184 - 1/4" (4670 ~ 4690 mm)      |
| 鋸帶寬度         | 1" ~ 1-1/2" (27 ~ 38 mm)                      |
| 鋸帶轉速         | 6000 FPM                                      |
| 送料帶尺寸 (寬×長)  | 10 - 5/8" × 165 - 1/2" (270 × 4200 mm)        |
| 送料速度 (可調整)   | 0 ~ 40 m/min                                  |
| 送料台斜角        | 0° ~ 30°                                      |
| 送料台高度        | 40" (1016 mm)                                 |
| 鋸輪馬達         | 20 HP   |
| 鋸帶升降馬達       | 1/2 HP  |
| 排屑口直徑        | Ø4"   |
| 機台尺寸 (長×寬×高) | 88" × 85 - 3/4" × 74" (2235 × 2180 × 1880 mm) |
| 裝箱體積 (長×寬×高) | 90 - 1/2" × 88" × 80" (2300 × 2235 × 2032 mm) |
| 淨重           | 1200 kgs                                      |
| 總重           | 1400 kgs                                      |

由於本公司不斷的研究改進本型錄所示機械規格特性本公司有變更之權利恕不另行通知。

### 標準配備：

|                 |
|-----------------|
| 20 HP 鋸輪馬達      |
| 鋸片升降數位控制        |
| 送料速度用變頻器        |
| 可傾斜送料台 0° ~ 30° |
| 1-1/4" 鋸帶       |
| 工具箱及工具組         |

### 選購配備：

|              |
|--------------|
| 20 HP 帶鋸輪變頻器 |
| 重型壓料輪        |

[www.routmac.com](http://www.routmac.com)

# Horizontal Band Resaw 臥式帶鋸機



YL-HBR-300  
YL-HBR-400

精湛的設計  
最佳鋸切效率

Perfectly Designed to  
Optimize Resaw Efficiency

www.routmac.com

先進設計概念 · 新一代臥式帶鋸機。  
就是性能保證。

## YL-HBR-300

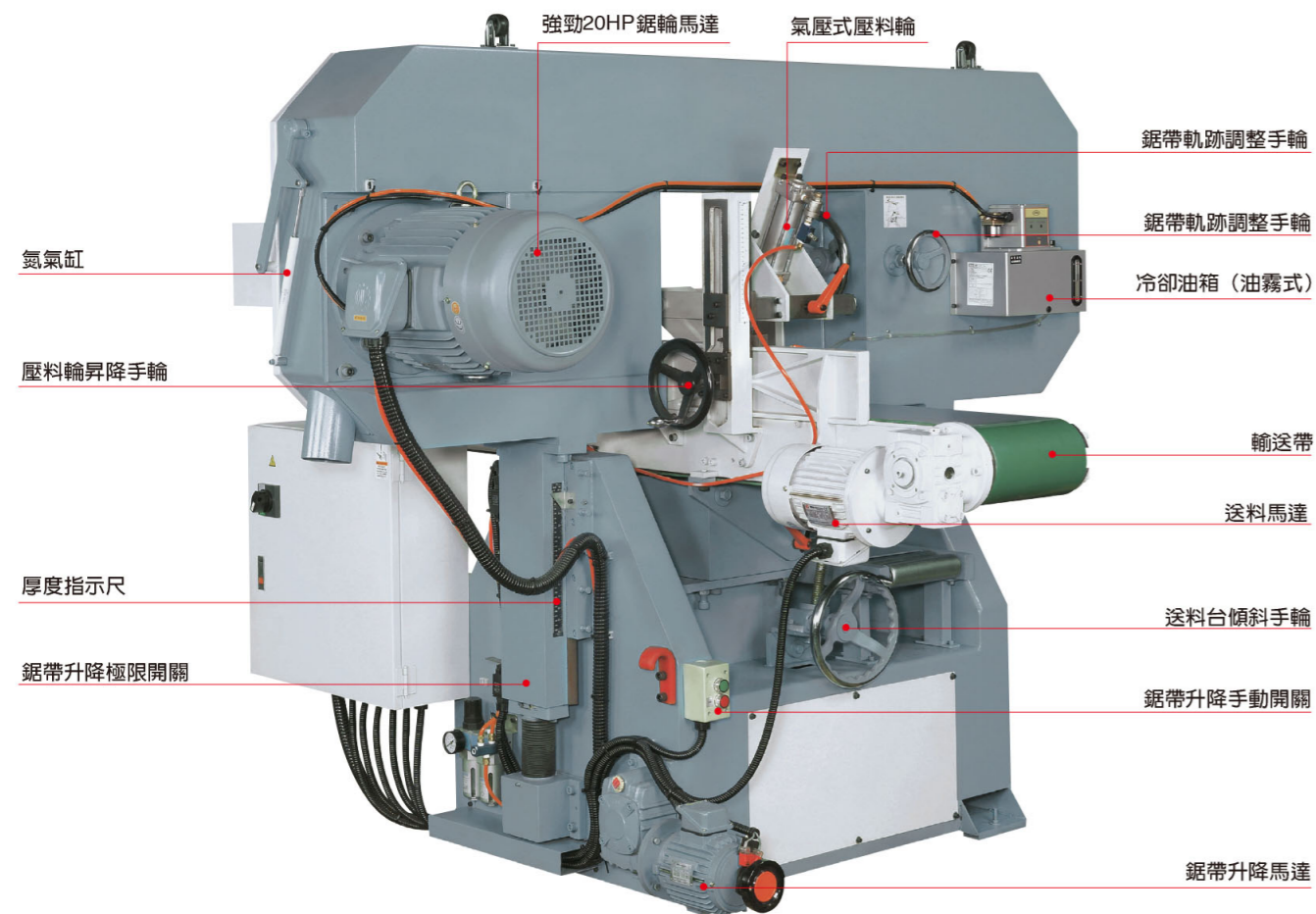

### 氣壓式壓料輪

- 摒除傳統彈簧式壓料設計，本機採用氣壓式壓料，針對各種不同厚度木料，節省壓料輪高低調整時間，提昇操作之方便性。
- 壓料輪機構可作前後及上下位置調整，適合各種木料厚度之鋸切。
- 最大壓料厚度300mm。

### 簡易的壓料輪昇降調整

- 入料及出料壓料輪高度調整，經由齒輪傳動，調整方便快速。

### 輸送帶側壓輪

- 當輸送帶調整到傾斜角度作角度鋸切時，輸送帶旁邊之側壓輪，可提供木料之側支撐，以確保鋸切之穩定性及安全性。

### 可傾斜式送料台

- 送料台可作前傾30°調整，適合木料之角度鋸切。
- 送料台傾斜採用大型手輪調整，輕鬆不費力。
- 附有角度尺，可指示送料台的傾斜角度。

### 回料輸送架

- 本機之左側裝有滾輪式回料輸送架，方便木料回入料端再鋸切。
- 回料輸送架為標準配備。

### 鋸輪運轉順暢

- 鋸輪採用鑄鐵製成，再經動平衡校正，保證運轉極為順暢，凸型輪面有效避免鋸帶滑出鋸輪。
- 鋸輪護蓋利用2支氮氣缸掀起及支撐，方便鋸帶更換。

### 油霧式冷卻系統 (標準配備)

- 本機採用油霧式冷卻系統，提供鋸帶高效率冷卻，並且可清除鋸齒上的木屑，大幅延長鋸帶壽命。

操控簡易！  
最簡易的厚度調整！  
操作方便性，獨一無二！

## YL-HBR-400

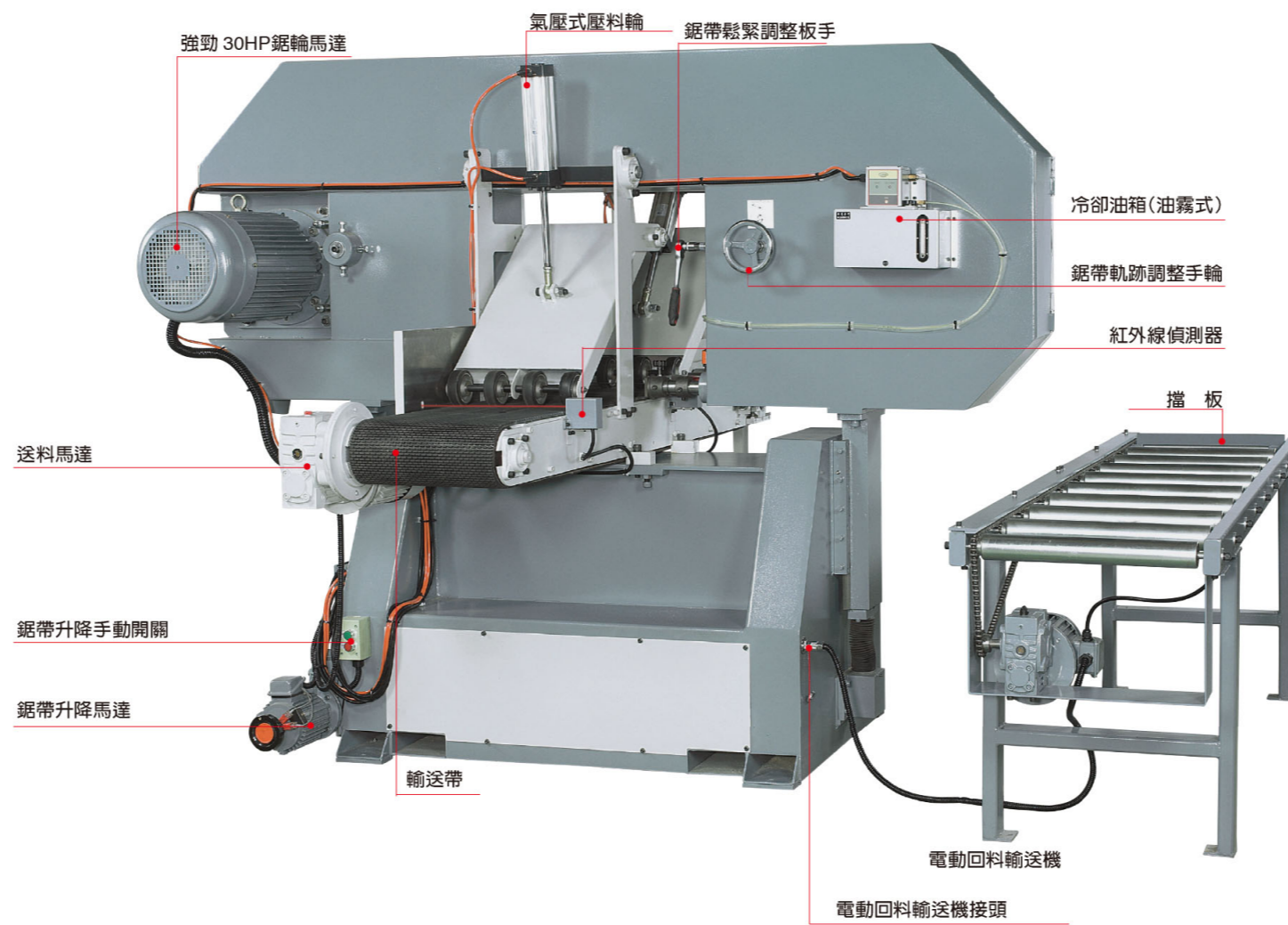

### 簡易操控面板

- 本機標準配備數值控制器，鋸切厚度設定極方面，精度高。
- 無段送料速度採用變頻控制，速度顯示在面板上。
- 本機所有動作完全由面板控制，展現最方面的操控特性。

### 獨特壓料輪設計

- 壓料輪動作隨著紅外線偵測器控制。不需額外厚度調整，大幅提升操作之方便性。
- 厚度範圍 10-400 mm。

### 電動回料輸送機

- 電動滾輪式回料輸送機，安裝在機器左邊，使木料重覆鋸切更方便、更省力。

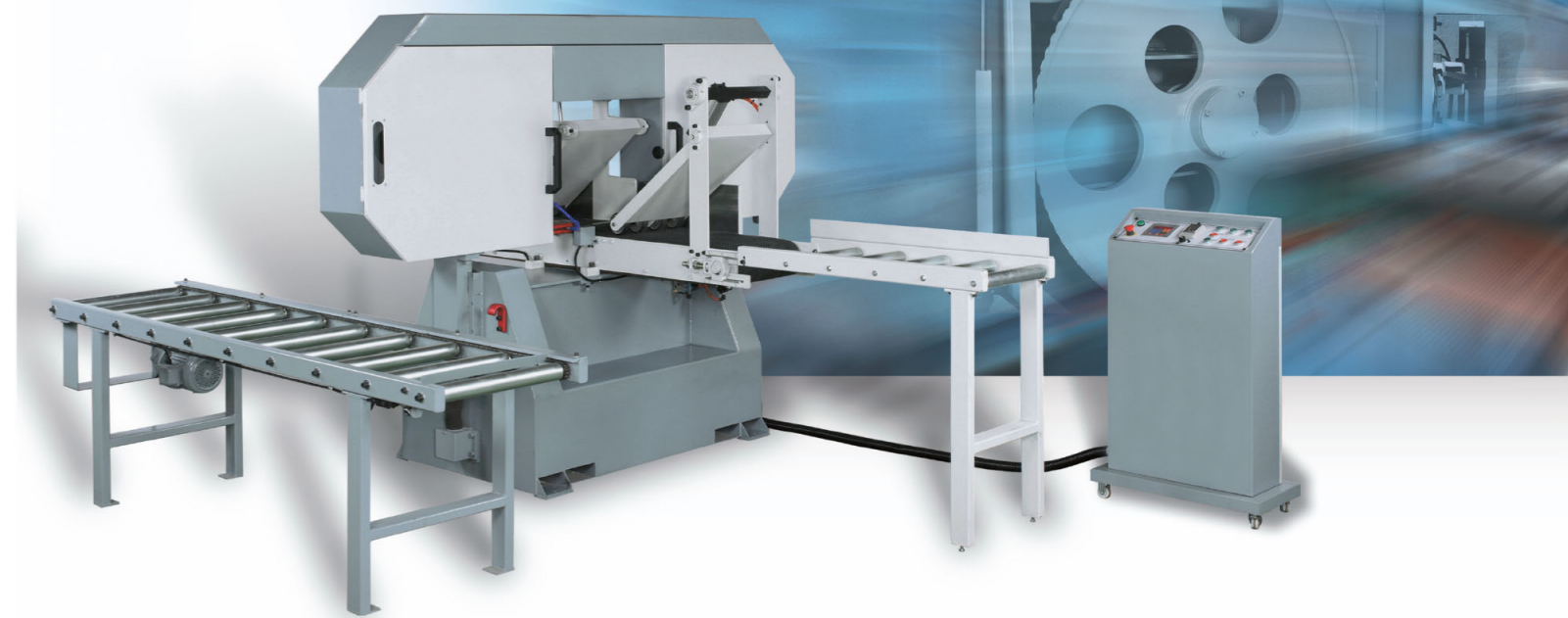

## YL-HBR-400

### 規格：

| 機型              | YL-HBR-400   |
|-----------------|--|
| 最大木材縱面 (寬×高)    | 16'-1/2" × 16'-1/8" (420 × 410 mm)                       |
| 鋸帶至輸送帶距離        | 1/4" × 10'-5/8" (5 × 270 mm)                             |
| 可切削最小厚度         | 5 mm   |
| 鋸輪直徑            | 32" × 2 (800 mm × 2)                                     |
| 鋸帶長度            | 183 - 7/8" ~ 184 - 1/4" (5860 ~ 5870 mm)                 |
| 鋸帶寬度            | 2" (50 mm)   |
| 鋸帶轉速            | 6150 FPM   |
| 送料帶尺寸 (寬×長)     | 16" × 165 - 1/2" (400 × 4200 mm)                         |
| 送料速度 (可調整)      | 0 ~ 40 m/min   |
| 回料輸送機尺寸 (長×寬×高) | 100 - 3/8" × 24 - 3/4" × 32 - 1/2" (2550 × 630 × 825 mm) |
| 送料台高度           | 40" (1016 mm)  |
| 回料輸送機馬達/變頻馬達    | 1 HP / 2 HP  |
| 鋸輪馬達            | 30 HP  |
| 鋸帶升降馬達          | 1/2 HP   |
| 吸塵罩口徑           | 4" × 2 (100 mm × 2)                                      |
| 機台尺寸 (長×寬×高)    | 3250 × 3300 × 2000 mm                                    |
| 裝箱體積 (長×寬×高)    | 2750 × 2250 × 2200 mm                                    |
| 淨重 / 總重         | 1960 kgs / 2160 kgs                                      |

### 鋸輪運轉順暢

- 鋸輪採用鑄鐵製成，再經動平衡校正，保證運轉極為順暢，凸型輪面有效避免鋸帶滑出鋸輪。

### 油霧式冷卻系統 (標準配備)

- 本機採用油霧式冷卻系統，提供鋸帶高效率冷卻，並且可清除鋸齒上的木屑，大幅延長鋸帶壽命。

### 標準配備：

- 30 HP 鋸輪馬達
- 鋸片升降數位控制
- 送料速度用變頻器
- 可傾斜送料台 0°~30°
- 2' 鋸帶
- 工具箱及工具組

### 選購配備：

- 30 HP 帶鋸輪變頻器